

AVANCES DEL ESTADO PERUANO EN MATERIA DE AUTOMATIZACIÓN ATS

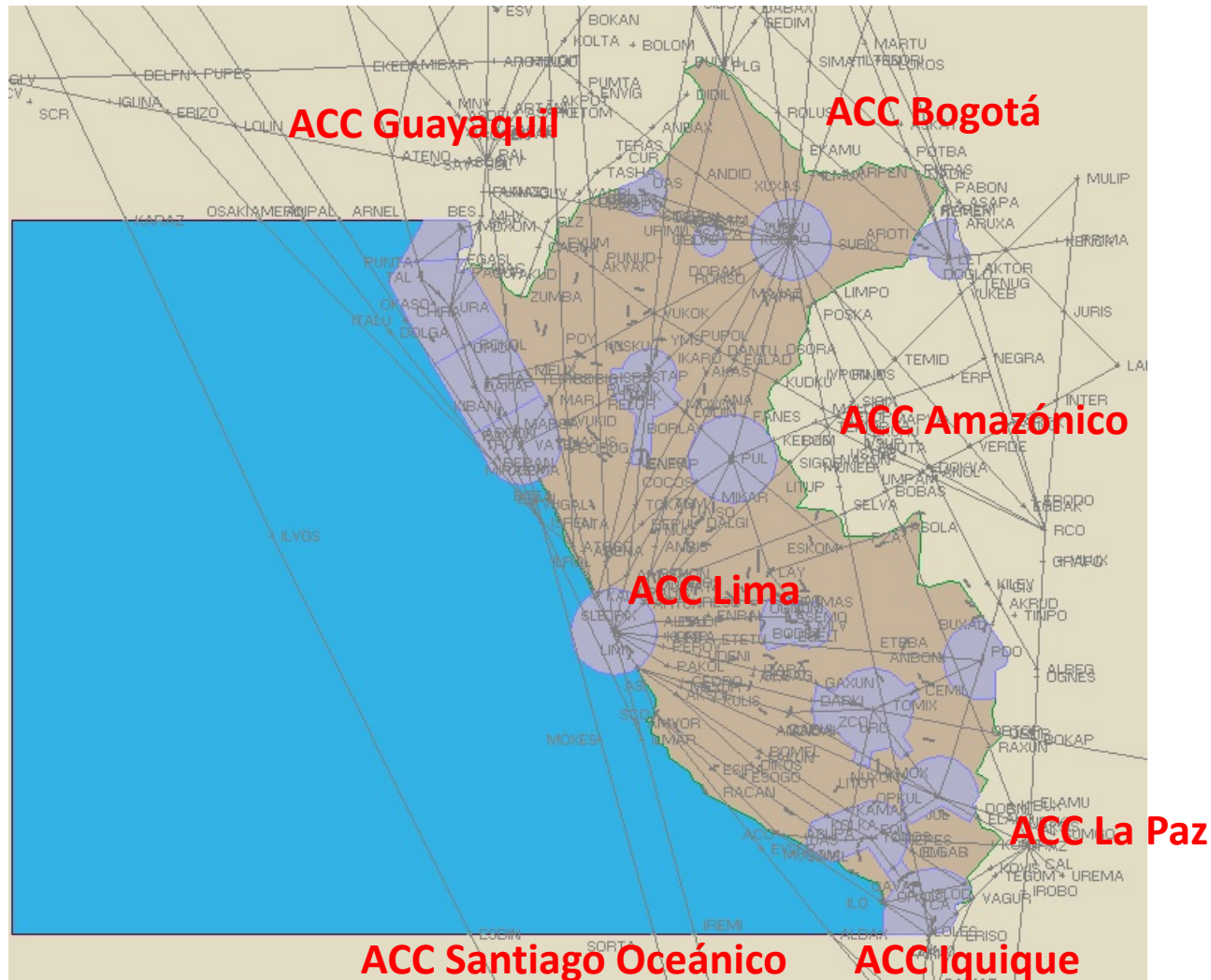

IMPLANTACIÓN DEL AIDC ENTRE EL ACC LIMA Y ADYACENTES



AIDC

A TS I NTERFACILITY D ATA C OMMUNICATIONS

COMUNICACIONES DE DATOS ENTRE INSTALACIONES ATS



ETAPAS DE LA IMPLANTACIÓN DEL AIDC

1. PRUEBAS DE INTERCONEXIÓN ENTRE ACC AUTOMATIZADOS

Puntos Focales

Verificación de intercambio de mensajes AIDC entre sistemas

2. PRUEBAS PRE-OPERACIONALES

Puntos Focales

Pruebas de coordinación AIDC selectivas

Análisis de resultados, ajustes del sistema y solución de problemas y errores

3. PRUEBAS OPERACIONALES

Todo el personal ATC

Pruebas paralelas de coordinación AIDC y confirmación vía oral

4. IMPLANTACIÓN DEL AIDC COMO MEDIO PRIMARIO DE COORDINACIÓN



PROGRESO DE LA IMPLANTACIÓN DEL AIDC – FIR LIMA Y ADYACENTES

Enlace AIDC FIR Lima (SPIM)	Etapa 1 Interconexión	Etapa 2 Pruebas Pre Operacionales	Etapa 3 Pruebas Operacionales	Etapa 4 Implantación Operacional
Guayaquil (SEFG)	Completada	Completada	En Progreso	Prevista Enero 2016
Bogotá (SKED)	Completada	Completada	Prevista Octubre 2015	Prevista Enero 2016
Amazónica (SBAZ)	Prevista Setiembre 2015	Prevista Octubre 2015	Prevista Enero 2016	Prevista Marzo 2016
La Paz (SLLF)	N/A	N/A	N/A	N/A
Iquique (SCDA)	Completada	Prevista Setiembre 2015	Prevista Octubre 2015	Prevista Enero 2016
Santiago Océánico (SCEL)	Completada	Completada	Prevista Enero 2016	Prevista Marzo 2016



DOCUMENTOS DE CONSULTA

- DOCUMENTO 4444 ATM/501
- INTERFACE CONTROL DOCUMENTS (ICD)
- GUIA PARA LA IMPLEMENTACIÓN AIDC

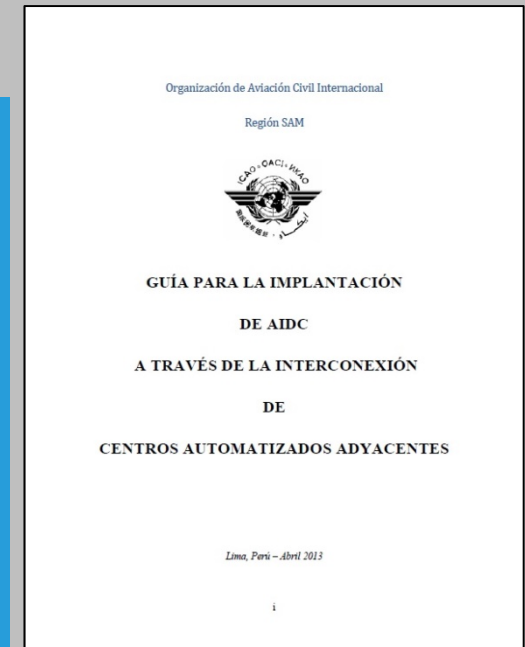
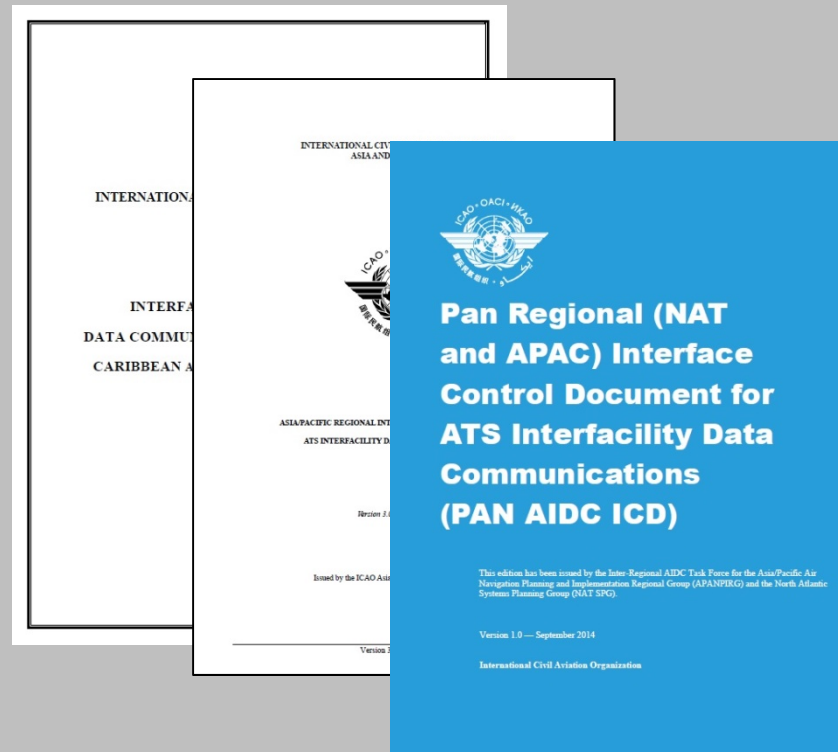

INTERFACE CONTROL DOCUMENTS (ICD)

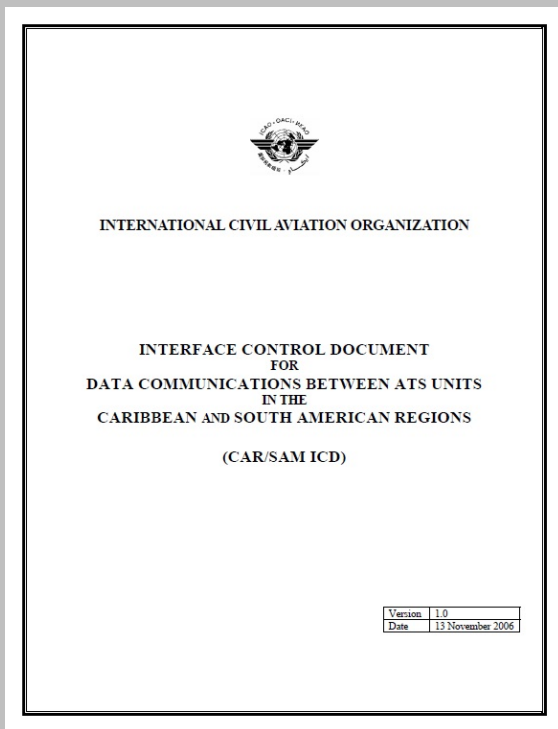

**ICD CAR/SAM
(v1.0 - 2006)**

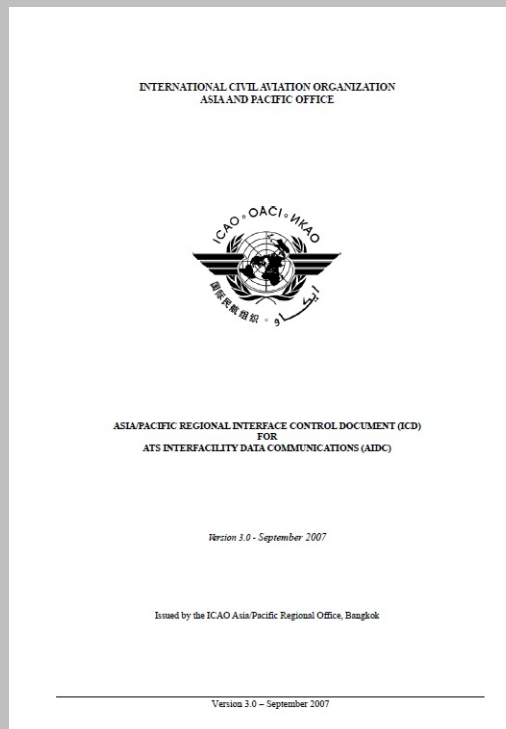

**ICD ASIA/PAC
(v3.0 - 2007)**

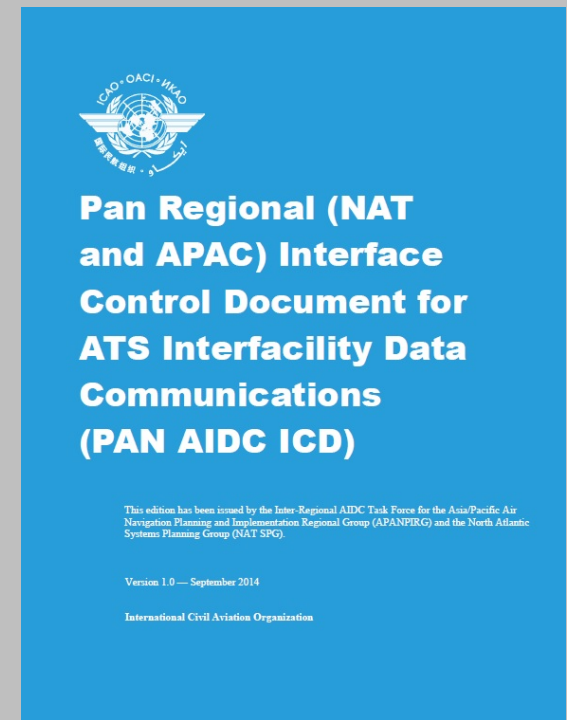

**PAN ICD NAT/APAC
(v1.0 - 2014)**



DIAGRAMA DE ESTADO PAN ICD NAT/APAC - 2014

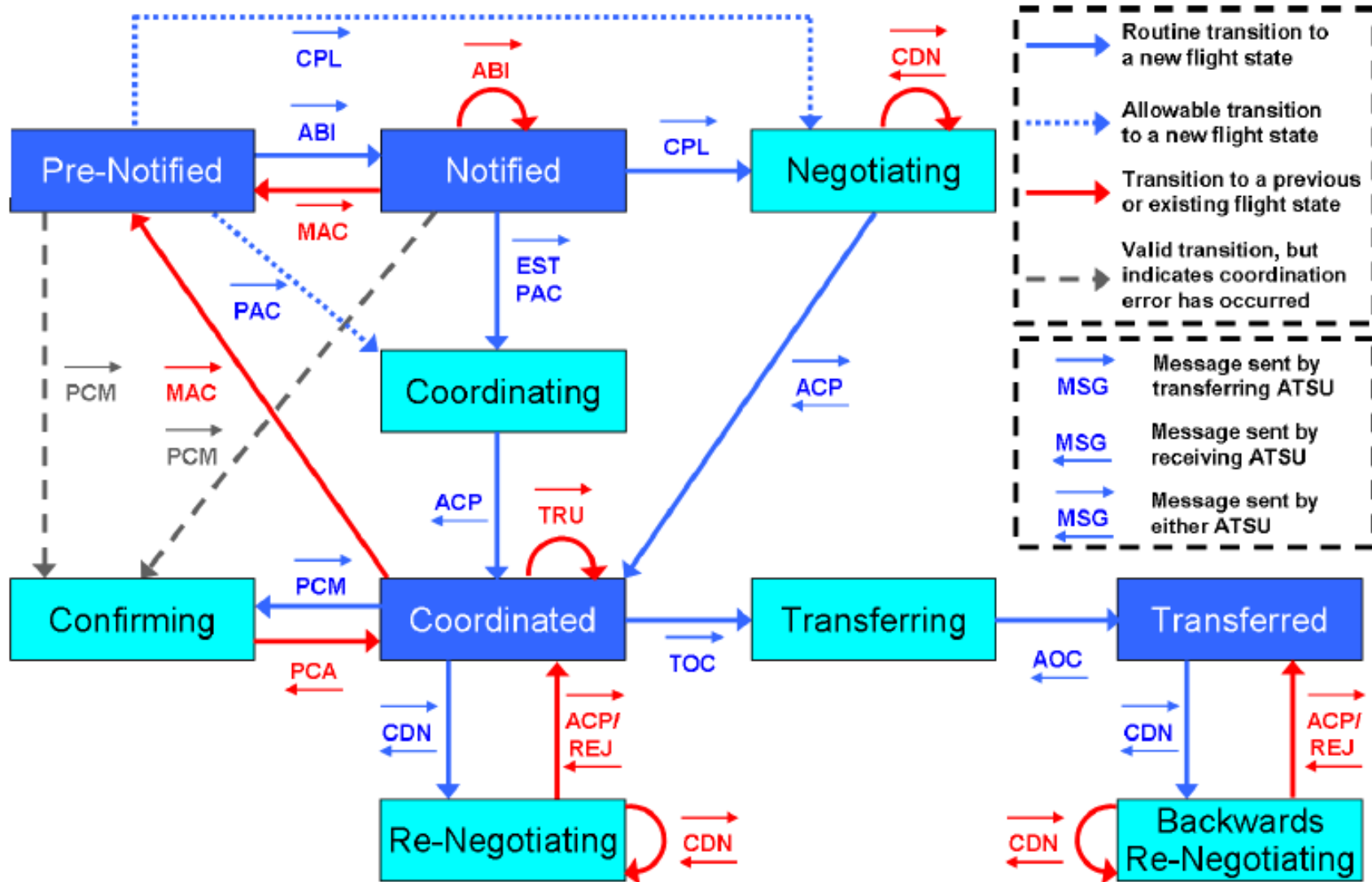

Figure 6-1 Flight State Transition Diagram



Set de Mensajes AIDC

Mensaje	Significado	Mensaje	Significado
ABI	Advanced Boundary Information	PCM	Profile Confirmation Message
CPL	Current Flight Plan	PCA	Profile Confirmation Acceptance
EST	Coordination Estimate	TRU	Track Update
PAC	Preliminary Activate	EMG	Emergency
MAC	Cancellation of Notif/Coord	MIS	Miscellaneous
CDN	Coordination Negotiation	ASM	Application Status Monitor
ACP	Acceptance	FAN	FANS Application Message
REJ	Rejection	FCN	FANS Completion Notification
TOC	Transfer of Control	ADS	Surveillance ADS-C
AOC	Acceptance of Control	TDM	Track Definition Message
LAM	Logical Acknowledgement Msg	NAT	Organized Track Structure
LRM	Logical Rejection Message		



Set mínimo o existente de mensajes



Mensajes de inclusión recomendable



Evaluar posible inclusión futura



Mensajes regionales específicos APAC y NAT



VENTAJAS EN EL USO DEL AIDC

- MEJORA LA SEGURIDAD OPERACIONAL AL REDUCIR LAS POSIBILIDADES DE RECEPCIÓN ERRONEA DE MENSAJES;
- REDUCE EL CONGESTIONAMIENTO DE LOS CANALES DE VOZ;
- REDUCE LA CARGA DE TRABAJO DEL CONTROLADOR;
- MEJORA LA DISPONIBILIDAD DE LAS COMUNICACIONES;
- EVITA EL RETRASO EN LAS TRANSFERENCIAS;
- EVITA LA MALA INTERPRETACIÓN DE LAS COMUNICACIONES;
- REDUCE EL TIEMPO REQUERIDO PARA LAS COMUNICACIONES;
- COLABORA EN LA REDUCCIÓN DEL ESTRÉS



PROBLEMAS QUE PUEDEN PERJUDICAR EL FUNCIONAMIENTO DEL AIDC

- CONFIGURACIÓN INADECUADA DE CONSOLAS;
- CAPACITACION NULA O INADECUADA DEL PERSONAL ATC;
- FALTA DE COOPERACIÓN POR PARTE DEL PERSONAL ATC;
- RUTA DEL FPL INCOMPLETA O MUTILADA;
- TRACK ASUMIDO POR LA FIR ADYACENTE ANTES DE QUE SE HAYA REALIZADO LA TRANSFERENCIA VIA AIDC;
- INCUMPLIMIENTO DE LAS ESPECIFICACIONES DEL ICD ADOPTADO POR PARTE DE LOS FABRICANTES DE SISTEMAS AUTOMATIZADOS;
- INCOMPATIBILIDAD DE LOS SISTEMAS AUTOMATIZADOS;
- CONFIGURACIÓN DE DIRECCIONES AIDC INCORRECTAS EN LA BASE DE DATOS;
- PROBLEMAS CON LOS GATEWAY DE AMHS Y/O AFTN;



INTERCAMBIO DE DATOS DE VIGILANCIA ENTRE LA FIR LIMA Y ADYACENTES

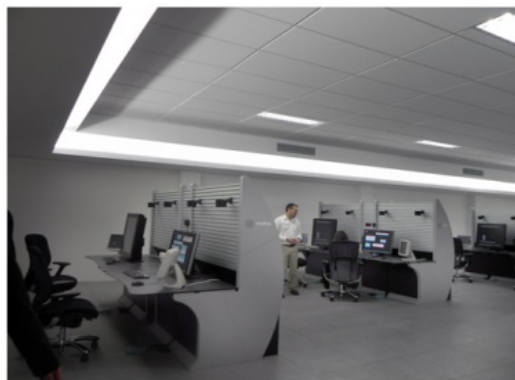
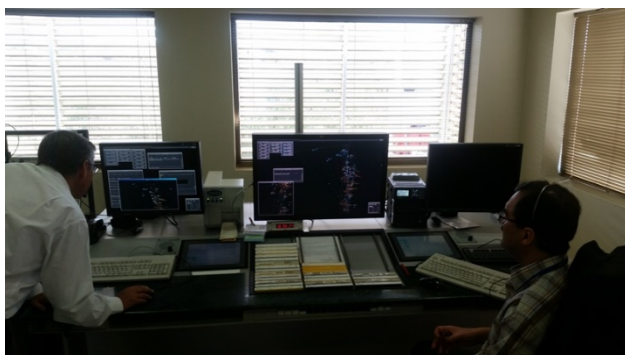

COBERTURA DE VIGILANCIA FIR LIMA

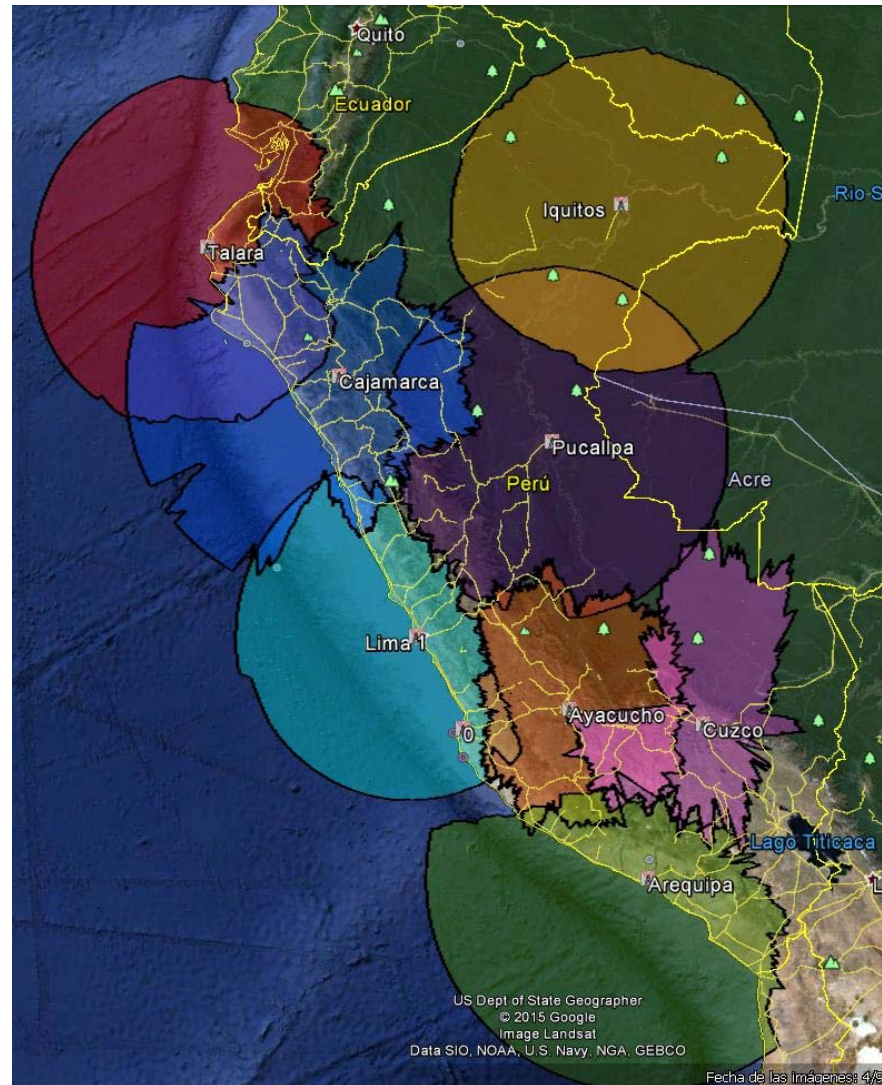

COBERTURA DE VIGILANCIA FIR BOGOTA

Radar



ADS-B

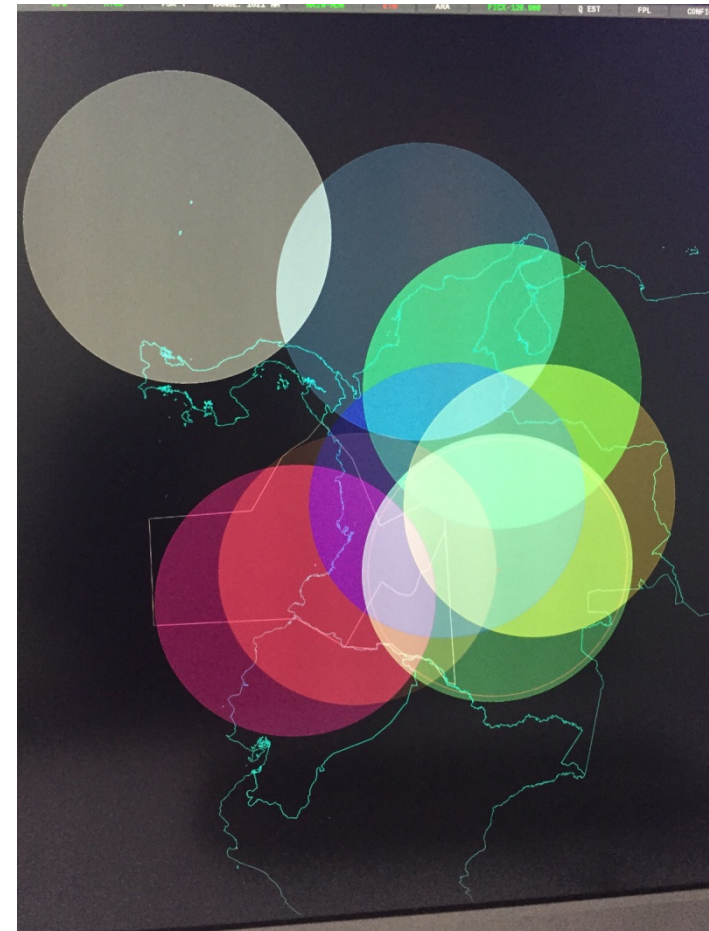

COBERTURA DE VIGILANCIA BRASIL

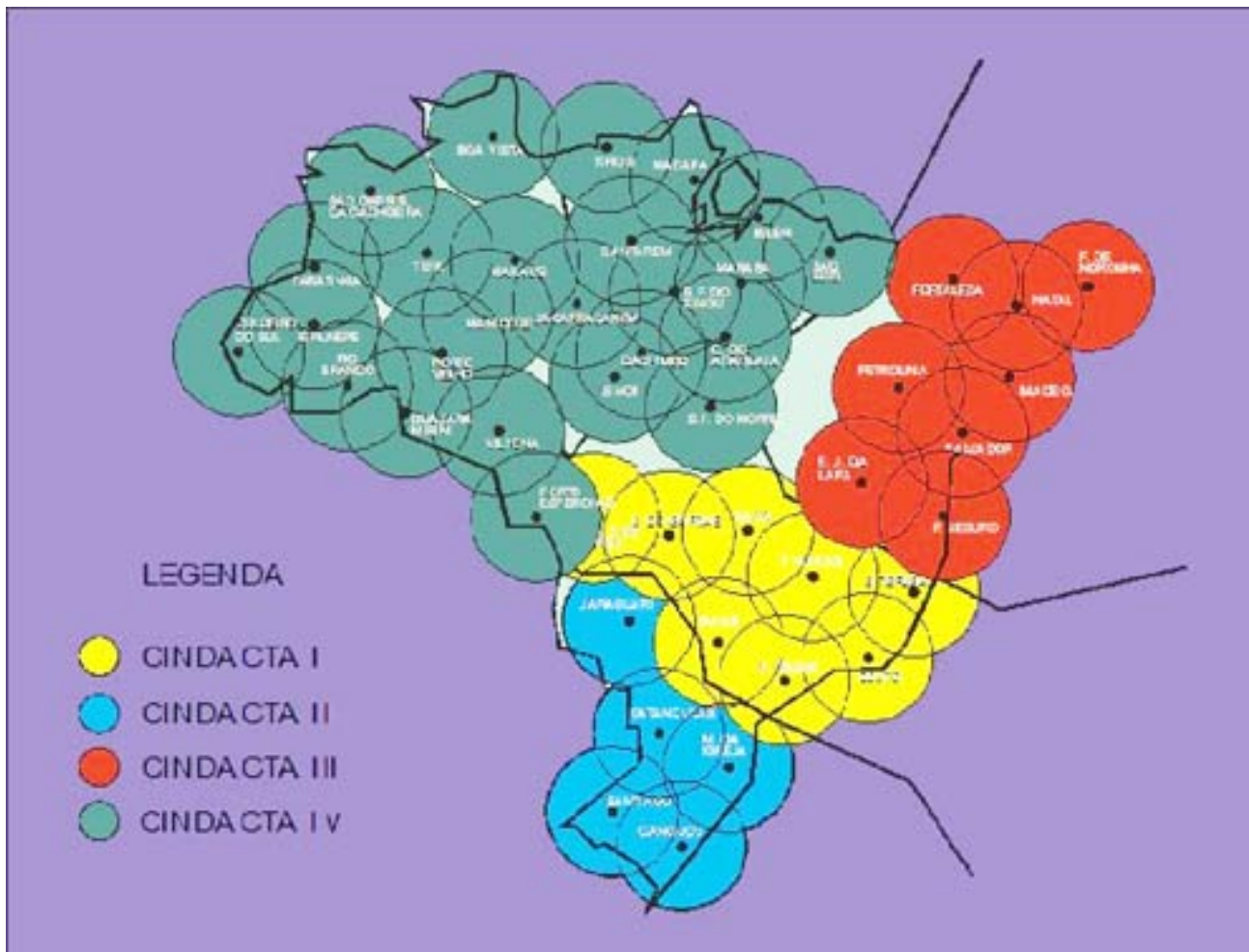

COBERTURA DE VIGILANCIA ACC IQUIQUE

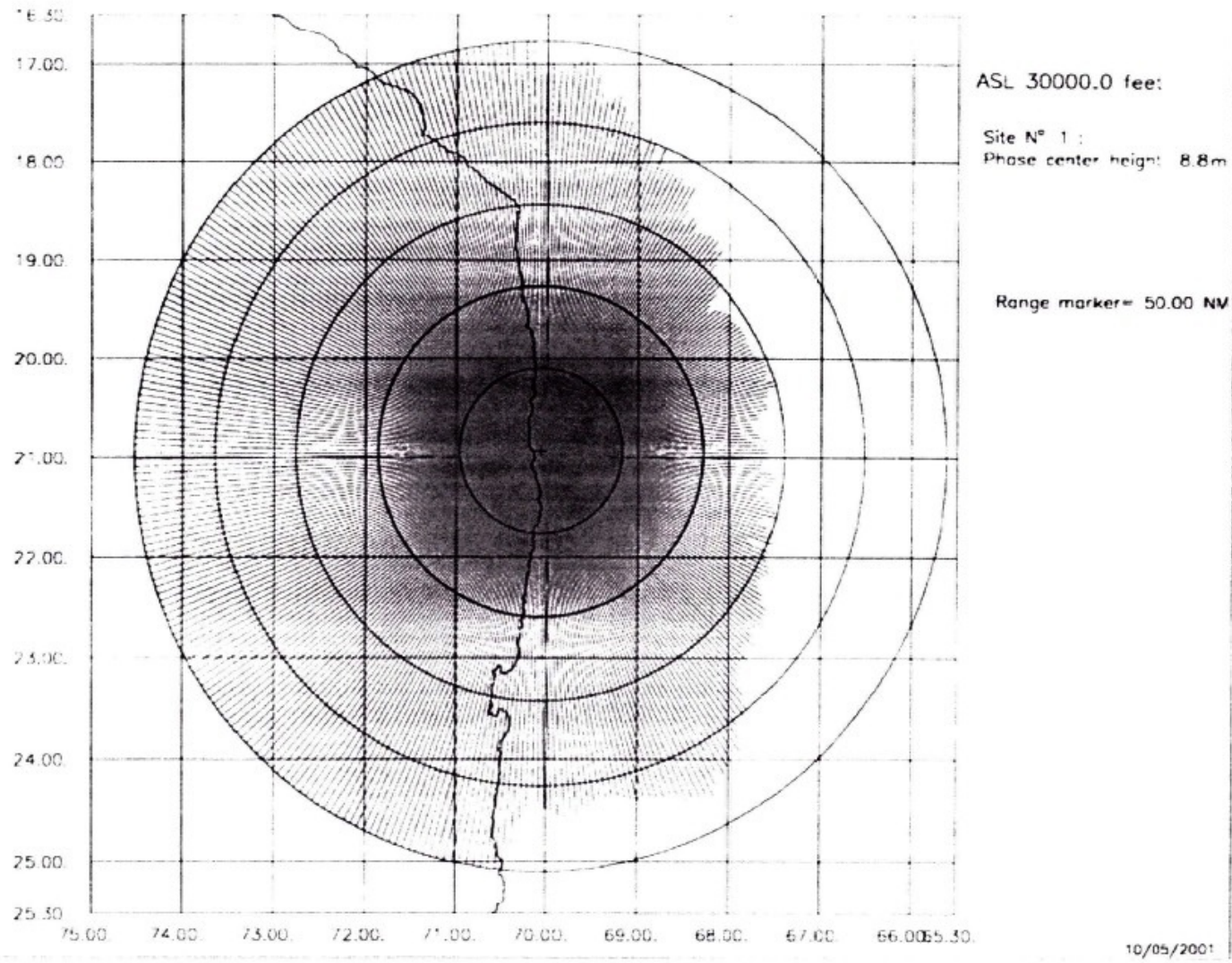

INTERCAMBIO DE DATOS DE SISTEMAS DE VIGILANCIA

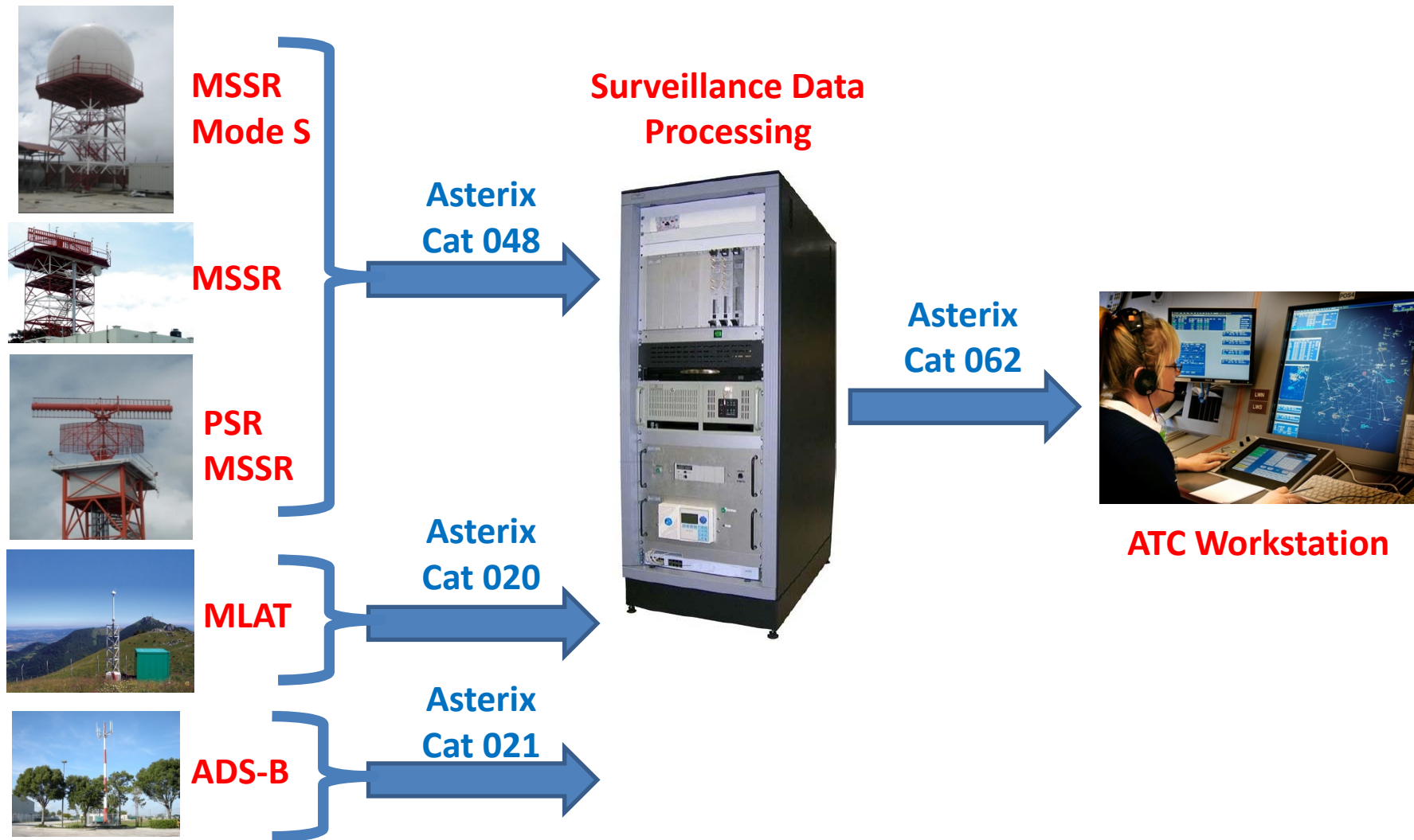

REDUCCIÓN DE LAS SEPARACIONES LONGITUDINALES ENTRE FIR ADYACENTES

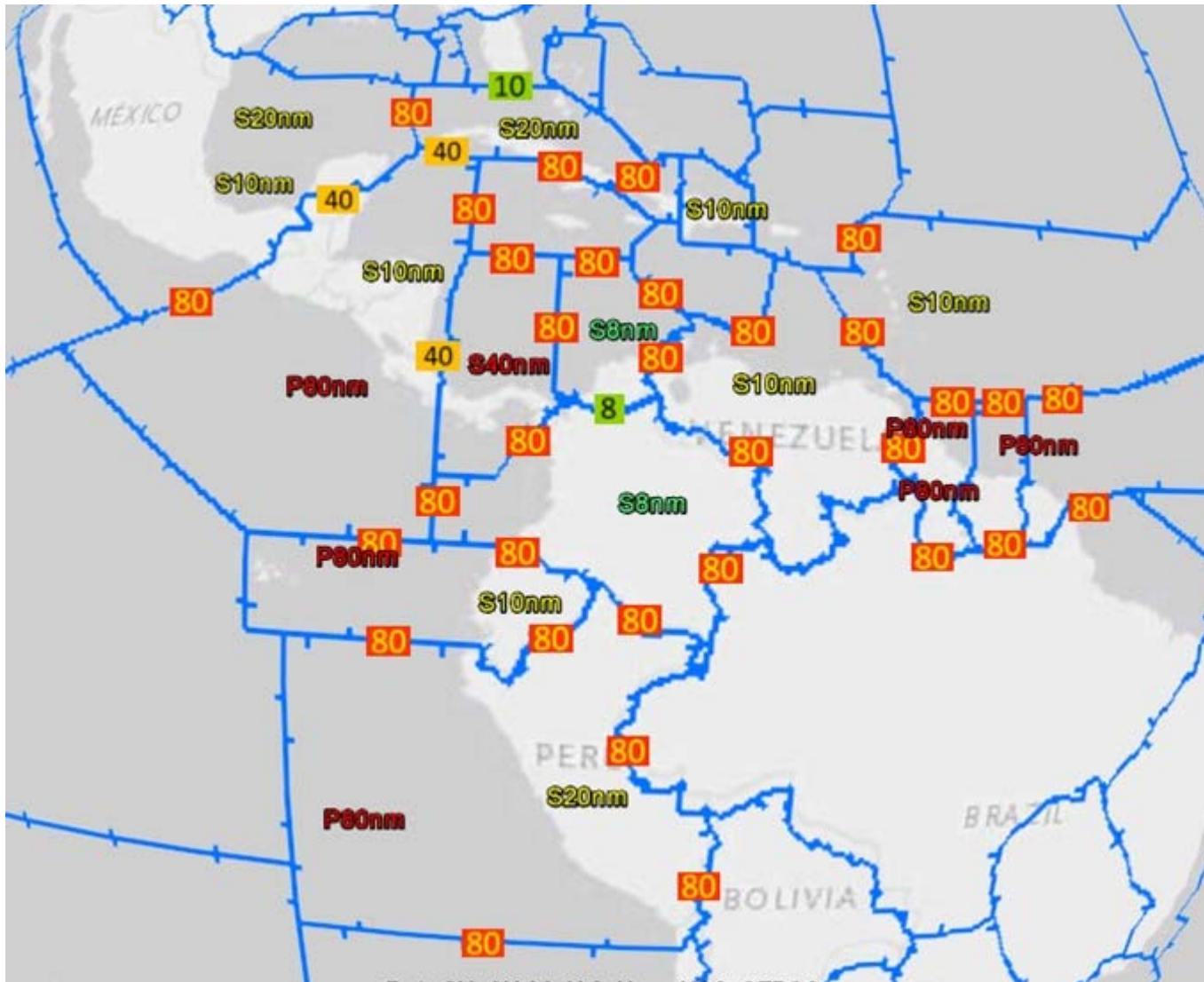

REDUCCIÓN DE LAS SEPARACIONES LONGITUDINALES ENTRE FIR ADYACENTES

